

BASE VEHICULE **B9 3 SIEGES**

EMPATTEMENT	2728
LONGUEUR HORS TOUT	4380
VOLUME CHARGEMENT (M3)	1,87
LG AU PLANCHER (A)	1570
LG DEVANT PASSAGE DE ROUE (B)	680
LARGEUR PLC (BAS) (c)	505
LARGEUR PLC (HAUT) (D)	450
LARGEUR PLC (MILIEU) (E)	350
HAUTEUR ENTREE PLC (F)	870
HAUTEUR SEUIL PLC (G)	660
HAUTEUR SEUIL ARRIERE (H)	640
HAUTEUR ENTREE DE PORTE AR (I)	970
HAUTEUR INTERIEURE (J)	1005
HAUTEUR CASSURE (K)	620
LARGEUR ENTRE PASSAGE DE ROUE (L)	1080
LARGEUR AU PLANCHER AV (M)	1255
HAUTEUR PASSAGE DE ROUE (N)	357
LARGEUR AU PAVILLON (O)	1060
POIDS	100 kg

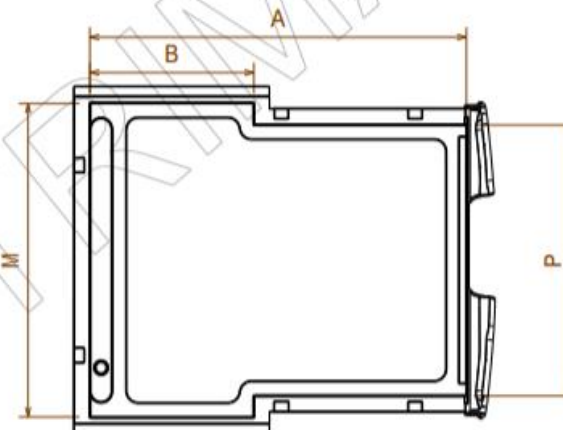

Ce plan est la propriété exclusive de TRIMAT et ne doit pas être reconduit ou divulgué sans son autorisation écrite

Etabli par Jonathan FERAY	Date : 04/11/2013	Echelle	Masse :	CONFIDENTIEL
TRIMAT		Programme ECC-KIT		
Boulevard Jean Monnet ZI du pré Avrin 49360 MAILLEVRIER Tel : 02 41 64 04 66 Fax : 02 41 64 98 30		Dénomination DIMENSIONS CELLULE B9		
Numéro plan EKI0001 / EKI0003		Revision 30 A	Revision 20 A	Planche PT