

BASE VEHICULE	NV200
EMPATTEMENT	2725
LONGUEUR HORS TOUT	4400
VOLUME CHARGEMENT	2,21
LG AU PLANCHER (A)	1710
LG DEVANT PASSAGE DE ROUE (B)	677
LARGEUR PLC (BAS) (C)	574
LARGEUR PLC (HAUT) (D)	613
HAUTEUR ENTREE DE PLC (E)	995
HAUTEUR SEUIL PLC (F)	580
HAUTEUR SEUIL ARRIERE (G)	565
HAUTEUR ENTREE DE PORTE AR (H)	1029
HAUTEUR INTERIEURE (I)	1155
HAUTEUR CASSURE (J)	710
LARGEUR ENTRE PASSAGE DE ROUE (K)	1079
LARGEUR AU PLANCHER AV (L)	1283
HAUTEUR PASSAGE DE ROUE (M)	271
LARGEUR AU PAVILLON (N)	1019
LARGEUR ENTREE DE PORTE AR (O)	1079
LARGEUR DU DECAISSE DU PAVILLON SEMI ENCASTRE (P)	1003
LONGUEUR DU DECAISSE DU PAVILLON SEMI ENCASTRE (Q)	604
HAUTEUR DU DECAISSE DU PAVILLON SEMI ENCASTRE (R)	89
POIDS	125 kg

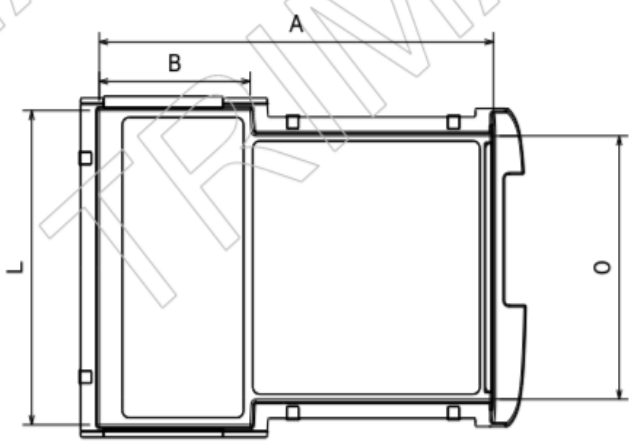

Ce plan est la propriété exclusive de TRIMAT et ne doit pas être reconduit ou divulgué sans son autorisation écrite

Etabli par Jonathan FERAY	Date : 20/06/2016	Echelle -	Masse : 8,80kg	CONFIDENTIEL
		Programme ISO-KIT		
ZA de la Fossérie 14600 HONFLEUR Tel : 02 31 98 84 54 Fax : 02 31 98 83 69		Dénomination DIMENSIONS CELLULE NISSAN NV200		
Numéro plan -		Révision 3D A	Révision 2D A	Planche PT